

ASCATAVIV



ASOCIACIÓN CAMPESINA AGROPECUARIA  
DE TRABAJADORES, AMBIENTALISTAS Y VÍCTIMAS DE VIOLENCIA



# PRÁCTICAS DE CUIDADO COLECTIVO DEL CAMPESINADO VÍCTIMA DEL CONFLICTO ARMADO AFILIADOS A ASCATAVIV

María Fernanda Díaz Argüello

María Alejandra Llano Garzon

# ASOCIACIÓN CAMPESINA AGROPECUARIA DE TRABAJADORES AMBIENTALISTAS Y VICTIMAS DE VIOTÁ -ASCATAVIV

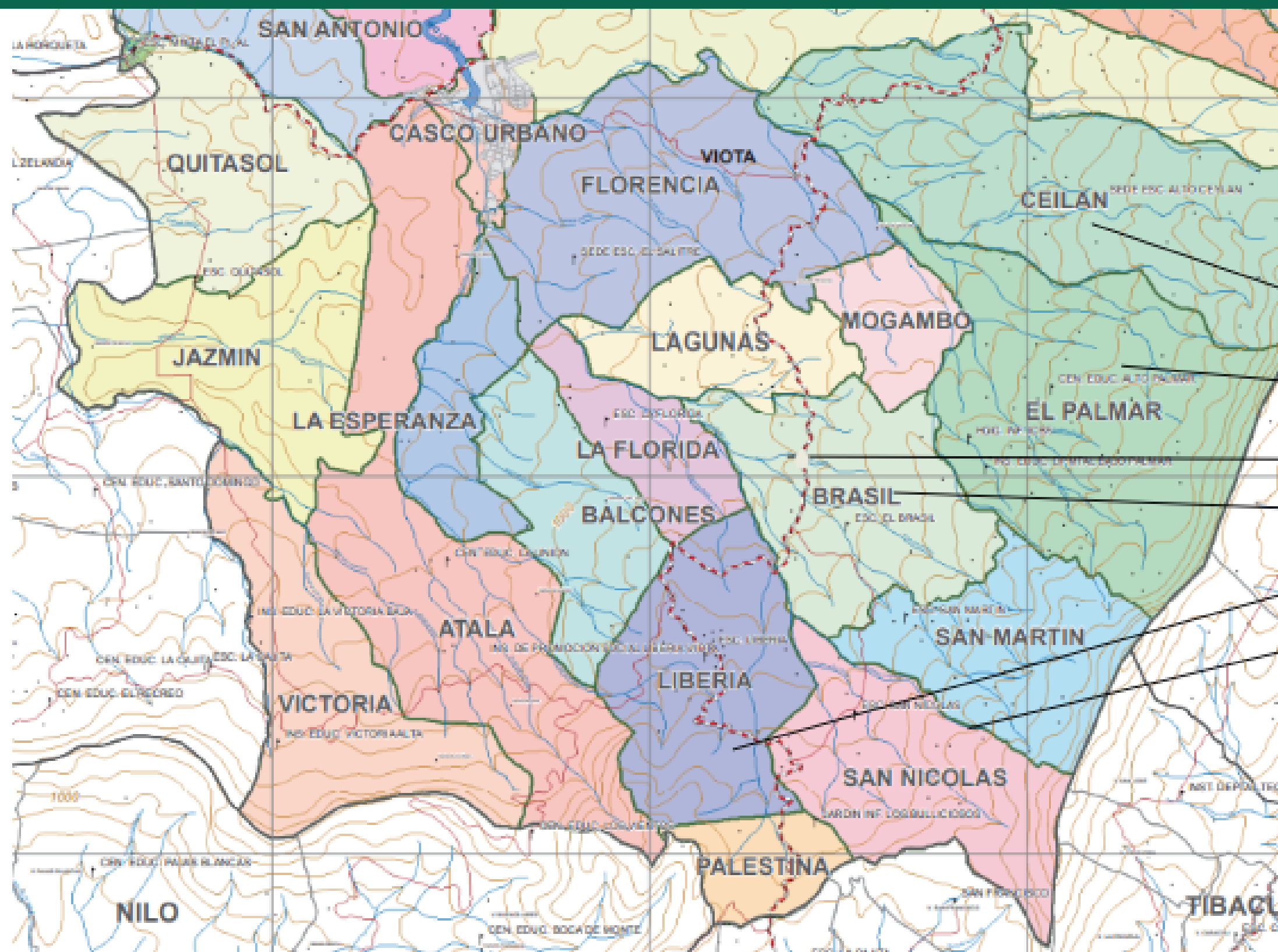

**Departamento:**  
Cundinamarca  
**Municipio:** Viotá  
**Sectores:**

1. Alto y Bajo Ceilán
2. Alto y Bajo Palmar
3. Brisas
4. Brasil
5. Palestina y Liberia
6. San Martín y San Nicolás

Figura 1. Mapa de División por Sectores Incidencia Ascataviv. Fuente: Mapa Base del Municipio. Gobernación de Cundinamarca. Marcación de los sectores realizado por el grupo investigador según información obtenida. (2019)

# Marco Legal

## Internacional

Declaración Internacional de los Derechos Humanos

Declaración de las Naciones Unidas sobre los derechos de los campesinos y otras personas que trabajan en zonas rurales

## Nacional

Constitución Política de Colombia

Ley 387 de 1997 medidas para la prevención del desplazamiento forzado

Ley 1190 de 2008

Ley 1448 de 2011

## Políticas Públicas

Prevención, Protección, Atención, Asistencia y Reparación Integral a Víctimas del Conflicto Armado Colombiano

Política Pública de Agricultura Campesina, Familiar y Comunitaria

Acuerdo final para la terminación del conflicto y la construcción de una paz estable y duradera (Reforma rural integral, Participación política y Víctimas)

# Planteamiento del problema

Problemas estructurales del campo

Conflicto armado interno

cuidado en escenario de violencia

Organización comunitaria

¿Cuáles son las prácticas de cuidado colectivo que adopta el campesinado víctima del conflicto armado afiliado a Ascataviv?

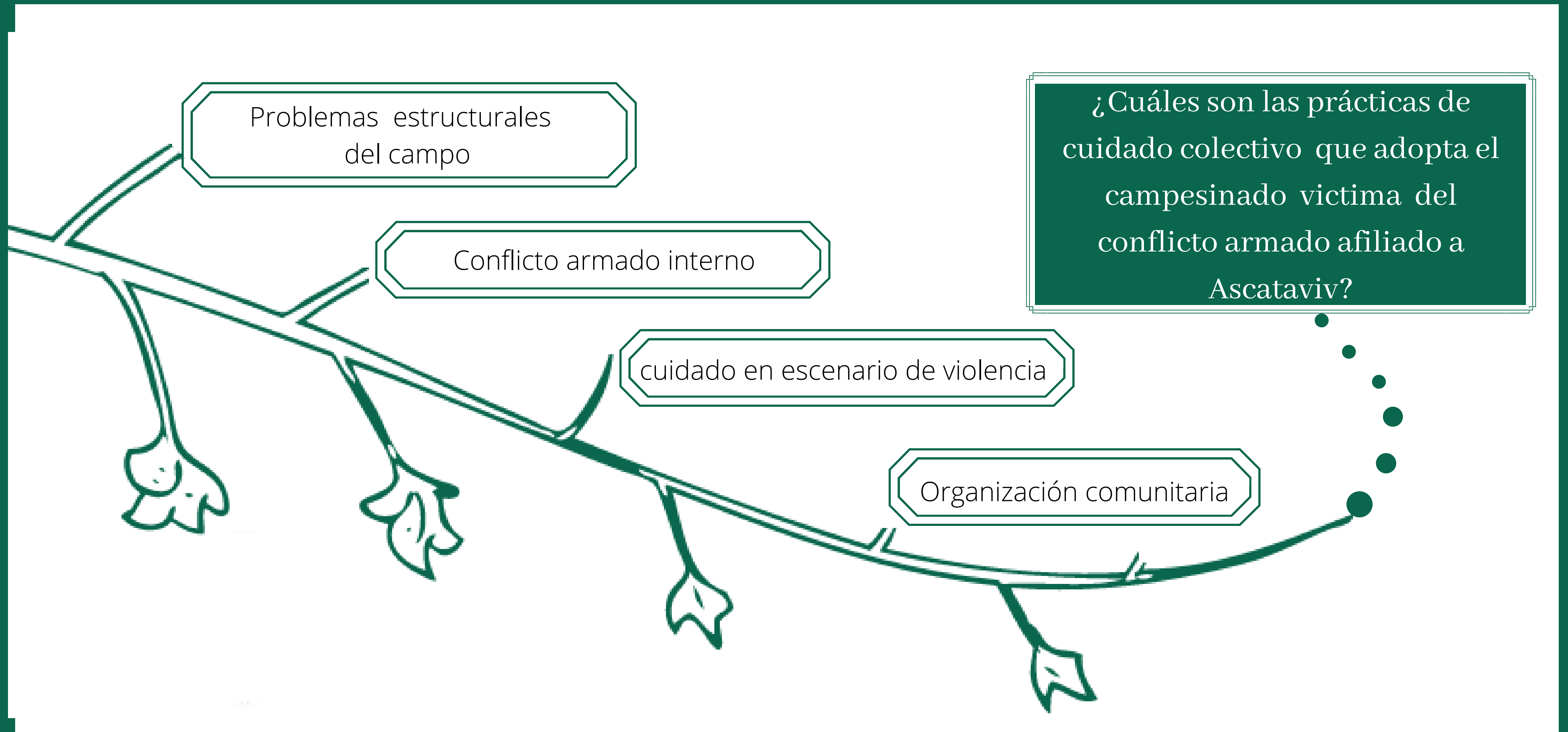

# Objetivos

**Analizar las prácticas de cuidado colectivo que tejen el campesinado víctima del conflicto armado interno afiliadas Ascataviv**

**Identificar las tareas de subsistencia, protección y reproducción emocional que tejen el campesinado que posibilitan condiciones para una vida digna.**

**Reconocer la relación de las redes comunitarias y las prácticas de cuidado colectivo del campesinado víctima del conflicto armado.**

**Diseñar una propuesta de Biblioteca Comunitaria Campesina que posibilite un espacio para el intercambio de saberes intergeneracionales.**

# Aproximación Teórica- Conceptual

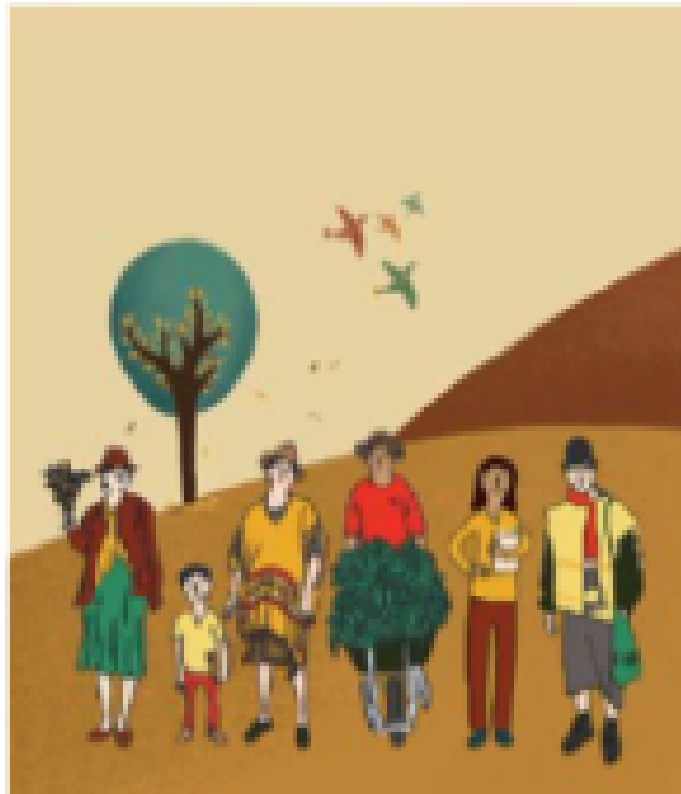

Cuidado  
Colectivo

Redes  
Comunitarias

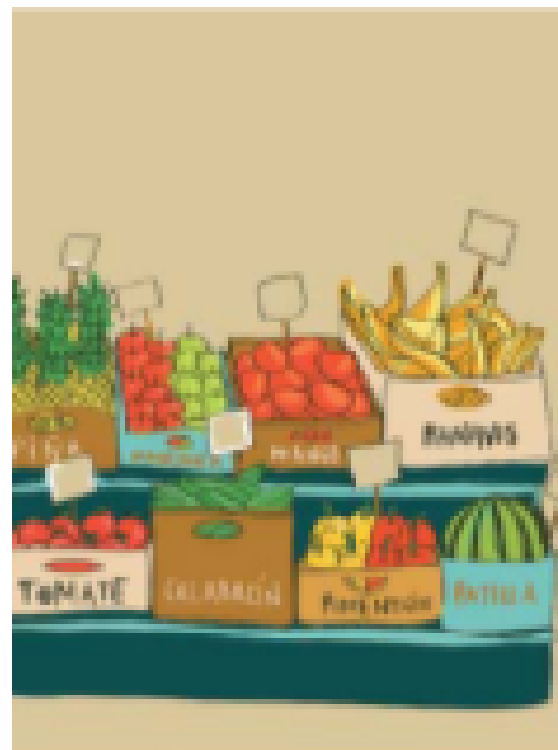

Buen vivir



# Marco Metodológico

Investigación cualitativa

Paradigma: Socio crítico

Muestra: 3 mujeres y 6  
hombres campesinado

líderes y líderes  
víctima del conflicto  
armado afiliadas a  
Ascataviv

Universidad Colegio Mayor de Cundinamarca  
Facultad de Ciencias Sociales  
Programa Trabajo Social  
Seminarío I

Estudiante: María Fernanda Díaz Argüello  
Guía II

1. Problema de investigación:
2. Antecedentes
3. Descripción del problema (describir paradigmas – enfoque de interpretación-análisis)

1. Título del proyecto: Cuidado colectivo a partir de la construcción de Memoria Histórica de ASCATAVIV

2. Descripción del problema

Las labores domésticas dentro de las que se pueden relacionar actividades como el mantenimiento del hogar, la elaboración de alimentos y el cuidado, esta última con mayor fuerza, ha sido conferida históricamente a las mujeres como una función natural, sin remuneración alguna.

Así, dentro de diversos estudios sociales, económicos y políticos, ha quedado invisibilizado un aspecto esencial de la vida humana, el cuidado que se presta entre personas a otras que, a pesar de su importancia, había quedado hasta entonces simplificada en los análisis económicos, pues al realizarse en su mayor parte por actividades sin remuneración alguna, son considerados no económicos (Gálvez, 2016).

Dentro de corrientes como la Economía Feminista EF, la Economía Política Feminista EPF y nuevos enfoques de análisis, como los estudios Delfino-Luis, el cuidado se reconoce como una dimensión de la vida humana, como lo enseña Lisa Gálvez (2016) el cuidado "es también económica en cuanto comporta recursos escasos, materiales, inmaterial, de energía y tiempo, un puntual trabajo para la restitución de las actividades humanas básicas, y a partir de aquí, se reconoce como parte específica y fundamental de los problemas sociales, por ende, el cuidado se inserta en la búsqueda del bienestar colectivo para garantizar sostenimiento y reproducción de la vida en común, se reconoce el cuidado como una necesidad de los seres humanos, y en ese sentido, se le hace frente de diferentes maneras, tanto de manera individual, como colectiva.

Por tanto, la memoria, como herramienta en contra del olvido y la desigualdad dentro del contexto del conflicto armado colombiano, se inserta dentro de las materias colectivas de cuidado y memoria como proceso interactivo y social de reconstrucción y

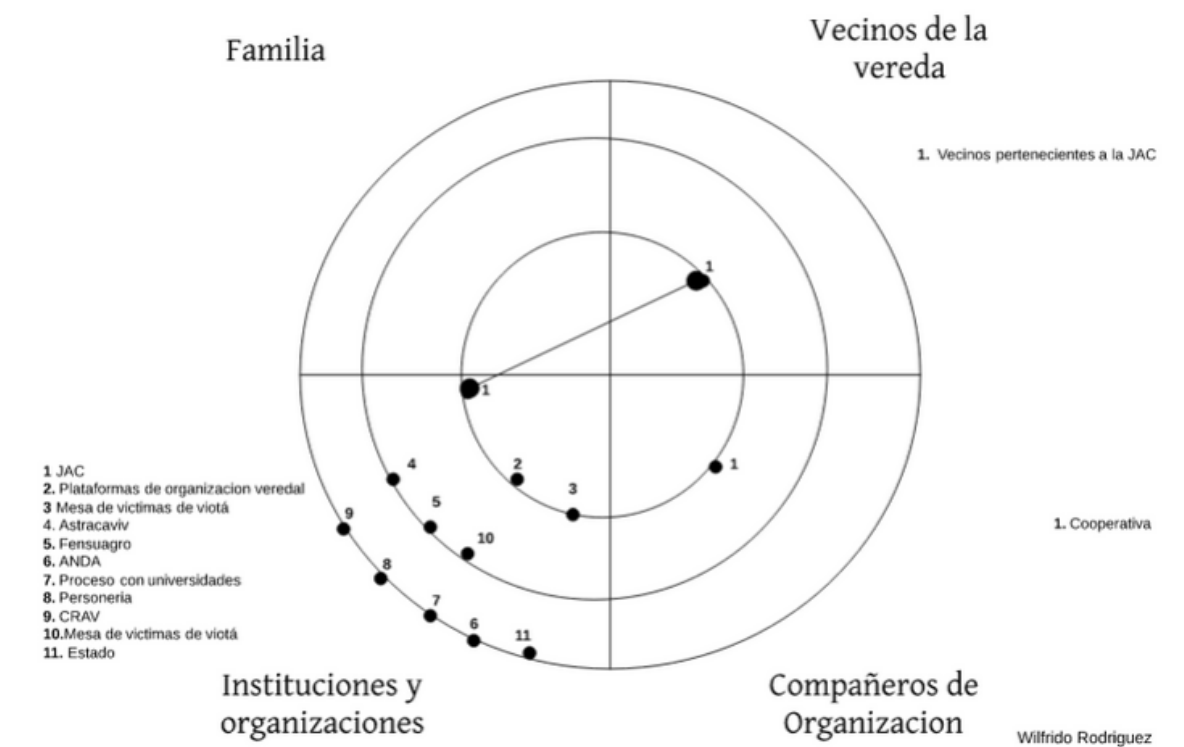

Grilla de análisis Danna

|                            | Familia | Amigos | Vecinos | Compañeros de organización | Otros                 |
|----------------------------|---------|--------|---------|----------------------------|-----------------------|
| Apoyo Emocional            | ✓       | ✓      | ✓       | ✓                          | Amigos Fuera del País |
| Compañía Social            | ✓       | ✓      | ✓       | ✓                          |                       |
| Acceso a nuevos contactos  |         |        | ✓       | ✓                          |                       |
| Guía cognitiva (Consejos)  | ✓       |        | ✓       | ✓                          |                       |
| Regulación Social (Normas) |         |        | ✓       | ✓                          |                       |



# Análisis de la información

*"(...) La gente campesina es la propia víctima, o sea tiene que ser víctima, porque hemos vivido la guerra sin participar en ella, si me entiende, esa es la verdadera gente víctima"*

*(Víctor Morales, 30 sep., 2:00 pm).*



# Mapa del entorno



# Redes Comunitarias

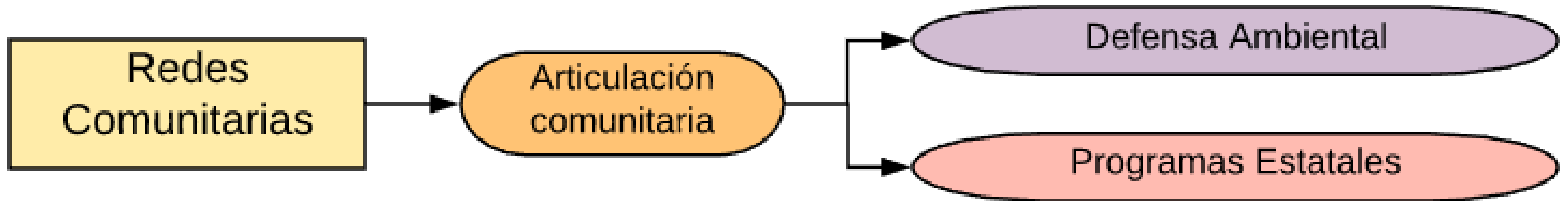

*Muchos de los proyectos que han llegado aquí al territorio no son consultados con las familias, no son consultados, realmente ¿tú quieres producir huevos? ¿quieres tener gallinas ponedoras? ¿quieres tener marranos? o ¿qué quieres tú? ¿qué te gustaría hacer? ¿Qué tienes de experiencia, de conocimiento de tradición? sí? Esos espacios aquí no se generan, aquí a la gente no se le consulta. (Danna Ávila, 13 sep., 4:30 pm)*

# Prácticas de cuidado colectivo

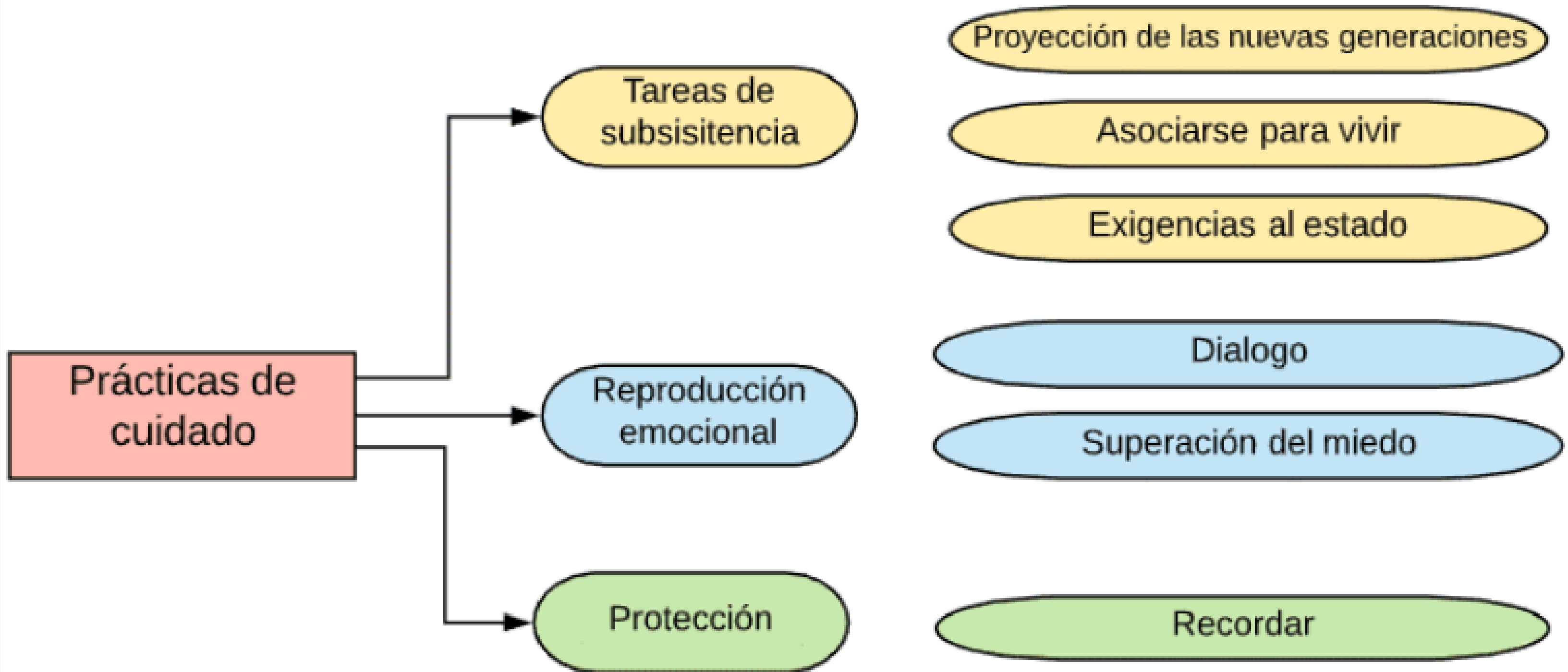

# Prácticas de cuidado colectivo

## *Recordar para la no repetición*

*“La importancia es que, estas cosas no se vuelvan a repetir, que ya pasó, ya vamos a escribir una nueva historia, pero ya dejando, es decir, reconstruir lo que es...reconstruir, dar el mensaje que nosotros somos gestores de paz y no de guerra y que vamos a trabajar por ese camino” (Hernando Hernández, 14 sep, 11:30 am)*



# 'Entretejiendo Esperanza'

## Ejes Temáticos

- La memoria de los viotunos
- Paz y reconciliación
- Aprendamos de la mano
- Iniciativas Juveniles

## Biblioteca Comunitaria Campesina

## Entretejiendo Esperanza

Universidad Colegio Mayor de  
Cundinamarca  
Facultad de Ciencias Sociales  
Programa de Trabajo Social

Maria Fernanda Diaz Arguello  
Maria Alejandra Llano Garzon

# Conclusiones

Para los y las participantes, ser víctima está mediada por tres aspectos: reconocerse como campesinos, estado, víctimas directas, en donde no se concibe únicamente de manera individual sino que transita a lo colectivo.

Se comprende como elemento central de las prácticas de cuidado colectivo el ejercicio de asociación, por lo cual se entiende que el cuidado es compartido, trascendiendo el cuidado individual y el de su familia (que contemplan las tareas diarias del campesinado, su relación con la tierra y su entorno), hacia el cuidado de otros, es decir, de nosotros.

# Conclusiones

La dinámica propia del campo genera una forma específica de configuración de la red comunitaria, de acuerdo al tiempo (post acuerdo-actual conflicto) contexto (rural) y dinámica propia del territorio (campesina en viotá).

Para el campesinado víctima del conflicto armado las acciones que posibilitan la permanencia en el territorio se representa a través de la asociatividad.

Las condiciones que posibilitan una vida digna se traducen en lo contenido dentro del acuerdo de paz, explícitamente en los puntos: el desarrollo rural integral, participación política, el fin del conflicto y de víctimas, derecho a la paz, en vías al proceso de acompañamiento y víctimas.



# Conclusiones

La ausencia de escenarios de reconciliación, diálogo y el fallecimiento de las personas mayores, consideradas las portadoras de la memoria histórica y los saberes del territorio, evidencia la importancia de generar espacios de recuperación de la memoria, intercambio de saberes y consolidación de iniciativas que aporten a la no repetición.

Las problemáticas históricas del campo colombiano resalta la necesidad dentro del qué hacer del trabajador/a social de un compromiso ético y profesional con la población campesina, con la Colombia profunda, invisibilizada y olvidada.

# Recomendaciones

## *Universidad Colegio Mayor de Cundinamarca*

Generar nuevos vínculos con la población campesina y víctima del conflicto no solo del Municipio de Viotá sino en las diferentes regiones del país. Además, fortalecer los procesos que se desarrollan en Cundinamarca a través de diferentes ejercicios formativos como las prácticas académicas rurales, salidas de campo integradas a diferentes programas.

Incorporar al plan de estudio obligatorio de cada programa y no únicamente de libre escogencia por parte del estudiante la temática de paz correspondiente al decreto 1038 de cátedra de paz.

# Recomendaciones

## *Trabajadores Sociales*

Realizar aportes para la consolidación de un país en Paz, a partir de su involucramiento y acompañamiento en los procesos de las comunidades en concordancia con el cumplimiento de los Acuerdos de Paz, que le apunte a posibilitar una vida digna y un desarrollo rural integral para las personas que viven en el campo.

Comprender a las poblaciones como sujetas políticas que a partir de su construcción histórica y social se movilizan individual y colectivamente.

## *Ascataviv*

Realización de la propuesta de la biblioteca comunitaria “Entretejiendo esperanza”.

# Bibliografía

Agenjo C. Astrid (2016) Repensando la economía feminista desde las propuestas de(s) coloniales. Revista de Economía Crítica, n°22, Universidad Pablo de Olavide de Sevilla. ISSN20135254.[https://www.researchgate.net/publication/311849058\\_Repensando\\_la\\_economia\\_feminista\\_desde\\_las\\_propuestas\\_descoloniales](https://www.researchgate.net/publication/311849058_Repensando_la_economia_feminista_desde_las_propuestas_descoloniales)

Aguilar-Forero, Nicolás J. C. (2018) “Políticas de la memoria en Colombia: iniciativas, tensiones y experiencias”. Historia Crítica n. ° 68: 111-130, <https://doi.org/10.7440/histcrit68.2018.06>

Bedoya-Hernández, M. H. (2013). Redes del cuidado: Ética del destino compartido en las madres comunitarias antioqueñas. Revista Latinoamericana de Ciencias Sociales, Niñez y Juventud, 11 (2), pp. 741-753. <http://www.scielo.org.co/pdf/rlcs/v11n2/v11n2a20.pdf>.

Bonilla E. & Rodríguez P. (1997) Más allá del dilema de los métodos. Editorial Norma. Colombia. Constitución Política de Colombia 1994. Consejo Superior de la Judicatura, Sala Administrativa Centro de Documentación Judicial (CENDOJ). Biblioteca Enrique Low Murtra.

D’Atri, Andrea (2014). Pan y Rosas, pertenencia de género y antagonismos de clases en el capitalismo. Ed. Primera. Ediciones las armas de la crítica. Ciudad Autónoma de Buenos Aires, Argentina